

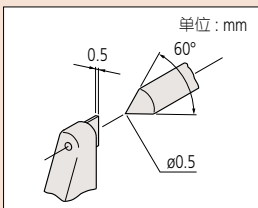

(详细信息参见 IX 页)

**IP 等级 (342-271, 371系列)**

- 等级 6: 防尘  
不允许灰尘渗入
- 等级 5: 防喷射  
从任何方向直接喷射的水不会产生负面影响



342-271, 112-401

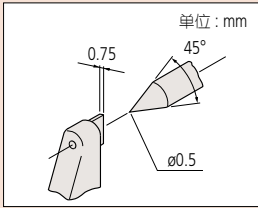

342-451

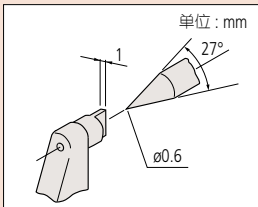

142-402, 142-403

**324系列电池**

SR44 (1 个), 938882, 用于初始操作检查 (标准附件)

**选件**

- 连接电缆 (数显型)  
1m: 05CZA662  
2m: 05CZA663
- USB Input Tool  
USB-ITN-B (2m): 06ADV380B

连接电缆 (Quickmike 型)

- 1m: 937387  
2m: 965013
  - USB Input Tool  
USB-ITN-E (2m): 06ADV380E
- 详细信息参见A-17页

**压接高度千分尺**  
**342, 142, 112 系列**  
**CHM-MJ/QM · CHM · CHM-K**

- 适于测量夹钳式压接部的高度。
- 棘轮锁紧装置可保持恒定测力。
- 达到 IP65 尘 / 水防护等级 (数显型)。
- 型号 **342-451** 是 Quickmike 类型, 快速进给速度可达 10mm/rev。能快速测量不同形状 / 尺寸的工件。

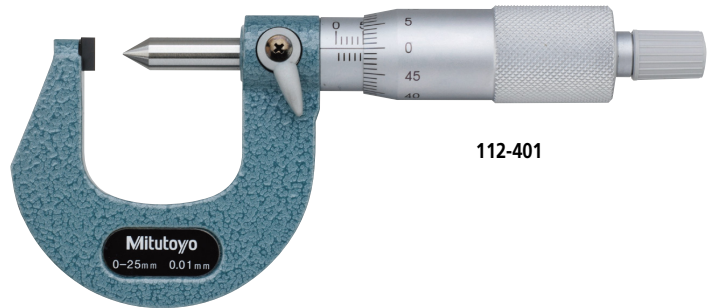

**规格**

公制型			
货号	测量范围	分辨力	精度 *
数显型 (LCD)			
342-271	0 - 20mm	0.001mm	±3μm
Quickmike (LCD)			
342-451	0 - 15mm	0.001mm	±3μm

\* 不包括量化偏差

公制型			
货号	测量范围	分度值	精度
机械计数型			
142-402	0 - 25mm	0.01mm	±3μm
142-403		0.001mm	

公制型			
货号	测量范围	分度值	精度
普通型			
112-401	0 - 25mm	0.01mm	±3μm

**尺寸**

